

Guide d'utilisation 5081

CASIO®

Familiarisation

Félicitations pour la sélection de cette montre CASIO. Pour tirer le meilleur parti de votre achat, veuillez lire attentivement ce manuel.

À propos de ce manuel

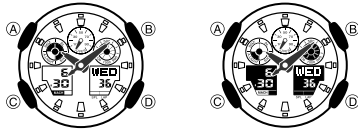

- Selon le modèle de votre montre, le texte s'affichera en caractères sombres sur fond clair ou en caractères clairs sur fond sombre. Tous les exemples de ce manuel montrent des caractères sombres sur fond clair.

- Les lettres indiquées sur l'illustration représentent les boutons utilisés pour les diverses opérations.
- Chaque section de ce manuel fournit les informations nécessaires sur les opérations pouvant être effectuées dans chaque mode. Vous trouverez plus de détails et des informations d'ordre technique dans le paragraphe "Référence".

Guide général

- Appuyez sur (C) pour changer de mode.
- Dans n'importe quel mode (sauf dans un mode de réglage), appuyez sur (B) pour éclairer l'afficheur.

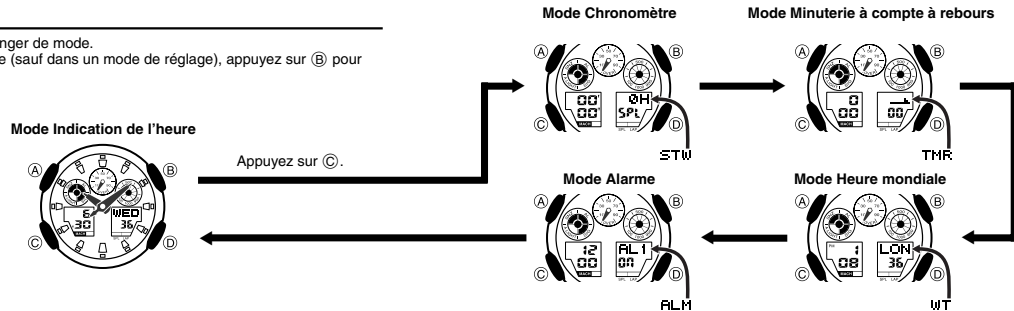

Indication de l'heure

Vous pouvez régler l'heure et la date de la ville de résidence en mode Indication de l'heure.

- Une pression de doigt sur (D) en mode Indication de l'heure permet d'afficher les écrans suivants en alternance dans l'afficheur inférieur gauche.

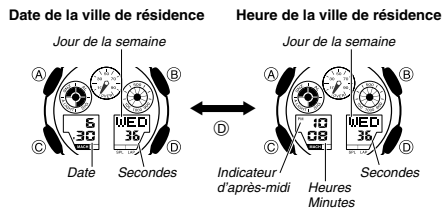

Pour régler l'heure et la date

1. En mode Indication de l'heure, appuyez environ trois secondes sur (A) jusqu'à ce que le code de ville se mette à clignoter dans l'afficheur inférieur droit. C'est le mode de réglage.
2. Utilisez (D) et (B) pour sélectionner le code de ville souhaité.
 - Veillez aussi à sélectionner le code de la ville de résidence avant de changer d'autres réglages.
 - Reportez-vous à "City code Table" (Tableau des codes de villes) pour le détail sur les codes de villes.

3. Appuyez sur (C) pour changer le contenu de l'écran clignotant dans l'ordre suivant et sélectionner un autre réglage.

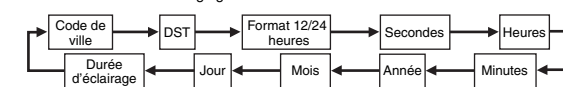

4. Lorsque le réglage d'indication de l'heure souhaité clignote, utilisez (D) ou (B) pour le changer de la façon suivante.

Écran :	Pour :	Il faut :
TYO	Changer le code de ville	Utiliser (D) (est) et (B) (ouest).
OFF	Sélectionner l'heure d'été (ON) ou l'heure d'hiver (OFF).	Appuyer sur (D).
12H	Passer au format d'indication de l'heure sur 12 heures (12H) ou sur 24 heures (24H)	Appuyer sur (D).
50	Remettre les secondes à 00	Appuyer sur (D).
PM 10:00	Changer les heures et les minutes	Utiliser (D) (+) et (B) (-).
20 10 30	Changer l'année, le mois ou le jour	
LT1	Sélectionner 1,5 seconde (LT1) ou trois secondes (LT3) comme durée d'éclairage	Appuyer sur (D).

5. Appuyez sur (A) pour sortir du mode de réglage.
- Le jour de la semaine est automatiquement indiqué en fonction des réglages de la date (année, mois et jour).

Mode Chronomètre

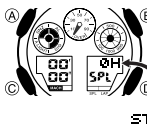

Mode Minuterie à compte à rebours

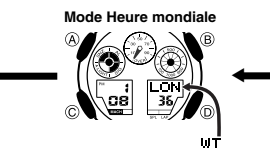
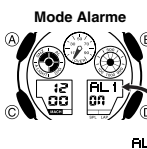
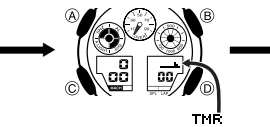

Heure d'été (DST)

L'heure d'été (DST) est en avance d'une heure par rapport à l'heure d'hiver. Souvenez-vous que l'heure d'été n'est pas utilisée dans l'ensemble des pays et des régions.

Pour changer le réglage d'heure d'été/d'hiver

1. En mode Indication de l'heure, appuyez environ trois secondes sur (A) jusqu'à ce que le code de ville se mette à clignoter dans l'afficheur inférieur droit. C'est le mode de réglage.
2. Appuyez sur (C). L'écran de réglage DST apparaît.
3. Utilisez (D) pour activer ou désactiver le réglage DST.

Indicateur DST

DST hors service (OFF) ← DST en service (ON)

- Le réglage DST par défaut est Hors Service (OFF).

4. Lorsque le réglage souhaité est sélectionné, appuyez sur (A) pour sortir du mode de réglage.

- L'indicateur DST apparaît pour indiquer que l'heure d'été est en service.

Indication de l'heure sur 12 heures ou 24 heures

- Avec le format de 12 heures, l'indicateur PM apparaît au-dessus des chiffres des heures pour les heures comprises entre midi et 11:59 du soir et aucun indicateur n'apparaît pour les heures comprises entre minuit et 11:59 du matin.
- Avec le format de 24 heures, les heures sont indiquées de 0:00 à 23:59 sans indicateur PM.
- Le format de 12 heures ou de 24 heures sélectionné pour le mode Indication de l'heure est valable dans tous les autres modes.

Chronomètre

Aiguille de la vitesse



Le chronomètre permet de mesurer le temps écoulé, les temps de tours et les temps intermédiaires. Si vous spécifiez une distance, le chronomètre calculera et indiquera aussi des vitesses.

- La plage d'affichage numérique du chronomètre est de 99 heures, 59 minutes et 59,999 secondes. Le chronomètre continue de fonctionner tant que vous ne l'arrêtez pas. Lorsque la limite de chronométrage mentionnée ci-dessus est atteinte, le chronomètre revient à zéro et le chronométrage se poursuit.

- Le chronométrage se poursuit même si vous sortez du mode Chronomètre. Si vous sortez du mode Chronomètre pendant un chronométrage, les segments dans le cadran supérieur droit apparaissent et disparaissent successivement pour marquer l'écoulement des secondes du chronomètre. Ceci vous permet de savoir qu'un chronométrage est en cours.
- Toutes les opérations mentionnées ici s'effectuent en mode Chronomètre, auquel vous accédez en appuyant sur (C).

Important !

- Assurez-vous que l'aiguille de la vitesse ne bouge pas avant de toucher aux boutons utilisés en mode Chronomètre.

Spécification d'une distance

- Vous pouvez spécifier une distance de la façon suivante, si nécessaire. Si vous spécifiez une distance, la montre calculera et indiquera la vitesse pour certains chronométrages.
- L'indication de la distance représente des kilomètres, des miles ou toute autre unité de distance souhaitée. Par exemple, si vous spécifiez 10,0 comme distance, cette valeur pourra aussi bien signifier 10,0 kilomètres ou 10,0 miles.
- Lorsque 0,0 est spécifié comme distance actuelle, la vitesse n'est pas calculée.
- Pour l'indication des temps de tours, vous pouvez spécifier la distance d'un tour (si tous les tours ont la même distance) ou la distance totale de la course.
- Pour l'indication des temps intermédiaires, vous pouvez spécifier la distance totale de la course seulement. Bien que la montre indique une vitesse chaque fois que vous chronométrez un temps intermédiaire, cette vitesse est calculée en fonction de la distance totale de la course, et non pas en fonction de chaque temps intermédiaire.

Pour spécifier une distance



- En mode Chronomètre, assurez-vous que le chronomètre est arrêté et a été remis à zéro.
 - Si le chronomètre doit être remis à zéro, appuyez sur (A).
- Appuyez environ trois secondes sur (A) jusqu'à ce que la montre bip. **DIST** (D:ST) apparaisse dans l'afficheur inférieur droit et le chiffre gauche de la distance actuellement spécifiée clignote dans l'afficheur inférieur gauche.
 - C'est le mode de réglage de la distance.
- Appuyez sur (C) pour faire clignoter la valeur à la gauche ou la valeur à la droite du point décimal de la valeur représentant la distance.
- Lorsque la valeur gauche ou la valeur droite de la distance clignote, utilisez (D) (+) et (B) (-) pour la changer.
 - Vous pouvez spécifier comme distance une valeur allant de 0,1 à 99,9.
- Lorsque la distance a été spécifiée, appuyez sur (A) pour sortir du mode de réglage.

Comment la vitesse est-elle indiquée

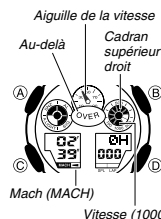

- Pendant le chronométrage du temps écoulé en mode Chronomètre, la montre affiche une vitesse, qui est calculée en fonction de la distance spécifiée et du temps écoulé. La vitesse est indiquée par le cadran supérieur droit, deux indicateurs (1000 et MACH) et l'aiguille de la vitesse.
- Le cadran supérieur droit indique la valeur du chiffre des 100taines.
- 1000 apparaît lorsque la vitesse est supérieure à 1000.
- MACH apparaît lorsque la vitesse est supérieure à 1226.
- L'aiguille de la vitesse indique les vitesses inférieures à 100. Seules les valeurs paires sont indiquées.

Exemple :

À une vitesse de 1740, le cadran supérieur droit indique 1000 et MACH s'affiche. Le cadran supérieur droit indique 700. L'aiguille de la vitesse indique 40.
 • La vitesse peut être indiquée de 0 à 1998. **OVER** est indiqué par l'aiguille de la vitesse lorsque la vitesse est supérieure à 1998.

Chronométrage

Vous devez choisir soit le chronométrage de temps de tours soit le chronométrage de temps intermédiaires avant de mettre le chronomètre en marche.
 • Si vous voulez chronométrer le temps total écoulé, sélectionnez le chronométrage de temps intermédiaires.

Pour choisir le chronométrage de temps de tours ou de temps intermédiaires

- En mode Chronomètre, assurez-vous que le chronomètre est arrêté et a été remis à zéro.
 - Assurez-vous que **LAP** (temps de tours) ou **SPL** (temps intermédiaires) apparaît dans l'afficheur inférieur droit.
 - Si vous devez remettre le chronomètre à zéro, appuyez sur (A).
- Appuyez sur (A) pour basculer entre **LAP** (temps de tours) et **SPL** (temps intermédiaires) dans l'afficheur inférieur droit.

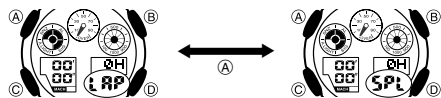

Chronométrage du temps écoulé

Procédez de la façon suivante pour chronométrer le temps écoulé sans indiquer les temps de tours ou les temps intermédiaires.

Pour chronométrer le temps écoulé

Sélectionnez le chronométrage de temps intermédiaires (**SPL**) puis appuyez sur les boutons suivants.

- (D) Départ → (D) Arrêt → (A) Remise à zéro
- Si vous avez spécifié une distance pour le chronométrage du temps écoulé actuel, le cadran supérieur droit et l'aiguille de la vitesse indiqueront la vitesse moyenne lorsque vous appuiez sur (D) pour arrêter le chronométrage.
- Après avoir appuyé sur (D) pour arrêter le chronométrage du temps écoulé, vous pouvez appuyer une nouvelle fois sur (D) pour redémarrer le chronométrage au point où vous aviez arrêté le chronomètre.

Temps de tours

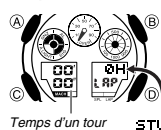

- Un temps de tour correspond au temps écoulé depuis l'affichage du temps du dernier tour.
- Si vous voulez que la montre calcule la vitesse de chaque tour (lorsque tous les tours ont la même distance), spécifiez la distance d'un tour comme réglage de la distance.
 - Si vous voulez que la montre calcule la vitesse de la course complète, spécifiez la distance de la course comme réglage de la distance. Une vitesse sera indiquée chaque fois que vous afficherez le temps d'un tour, mais les vitesses de ces tours n'indiqueront pas la vitesse actuelle de toute la course.

Pour configurer la montre pour chronométrer les temps de tours

- En mode Chronomètre, assurez-vous que le chronomètre est arrêté et a été remis à zéro.
 - Si vous devez remettre le chronomètre à zéro, appuyez sur (A).
- Assurez-vous que **LAP** (temps de tours) est affiché dans l'afficheur inférieur droit.
- Si **SPL** (temps intermédiaires) est affiché, appuyez sur (A) pour afficher **LAP**.

Pour chronométrer les temps d'un tour

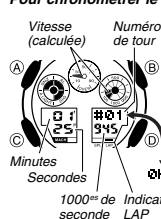

- Sélectionnez le chronométrage de temps de tours (**LAP**) puis appuyez sur les boutons suivants.
- (D) Départ → (A) Tour* → (A) Tour* → (D) Arrêt → (A) Remise à zéro
 - * Le temps de tour disparaît automatiquement en l'espace de 12 secondes environ.
 - Vous pouvez appuyer sur (A) pour afficher des temps de tours aussi souvent que vous le voulez. L'indicateur LAP clignote lorsque le temps d'un tour est affiché.
 - Un numéro de tour (#01 à #99) apparaît en alternance avec le temps du tour en heures dans l'afficheur inférieur droit lorsque le temps d'un tour est affiché. Si vous affichez plus de 99 temps de tours, le nombre de tour reviendra à #00 à la suite du tour #99.

- Au moment où vous appuyez sur (D) pour arrêter le chronométrage du temps écoulé, le temps (et la vitesse si une distance a été spécifiée) du dernier tour est indiqué.

Temps intermédiaires

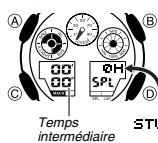

Un temps intermédiaire correspond au temps écoulé depuis le début du chronométrage actuel.

- Si vous voulez que la montre calcule la vitesse de la course, spécifiez la distance de la course comme réglage de la distance.
- Pour l'indication des temps intermédiaires, vous ne pouvez spécifier que la distance totale de la course. Bien que la montre indique une vitesse chaque fois que vous relevez un temps intermédiaire, cette vitesse se référera à la distance totale de la course et n'indiquera pas la vitesse pour les temps intermédiaires.

Pour configurer la montre pour chronométrer les temps intermédiaires

- En mode Chronomètre, assurez-vous que le chronomètre est arrêté et a été remis à zéro.
 - Si vous devez remettre le chronomètre à zéro, appuyez sur (A).
- Assurez-vous que **SPL** (temps intermédiaires) est affiché dans l'afficheur inférieur droit.
 - Si **LAP** (temps de tours) est affiché, appuyez sur (A) pour afficher **SPL**.

Pour chronométrer un temps intermédiaire

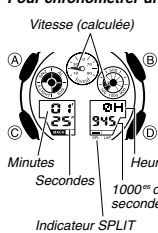

Sélectionnez le chronométrage de temps intermédiaires (**SPL**) puis appuyez sur les boutons suivants.

- (D) Départ → (A) Temps intermédiaire → (A) Libération du temps intermédiaire* → (D) Arrêt → (A) Remise à zéro
- * Le temps intermédiaire disparaît automatiquement si vous n'appuyez pas sur (A) en l'espace de 12 secondes environ.
- Vous pouvez appuyer sur (A) pour afficher des temps intermédiaires aussi souvent que vous le voulez. L'indicateur SPLIT clignote lorsqu'un temps intermédiaire est affiché.

- Le chronomètre continue de chronométrer le temps écoulé pendant l'affichage des temps intermédiaires. Au moment où vous appuyez sur (A) pour libérer le temps intermédiaire, le chronométrage du temps écoulé réapparaît dans l'afficheur inférieur gauche, mais vous pouvez aussi appuyer sur (D) pour arrêter le chronométrage du temps écoulé.
- Au moment où vous appuyez sur (D) pour arrêter le chronométrage du temps écoulé, le temps (et la vitesse si une distance a été spécifiée) du dernier temps intermédiaire (c'est-à-dire le temps total écoulé) est indiqué.

Pour chronométrer des temps

Temps écoulé

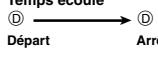

Temps d'un tour

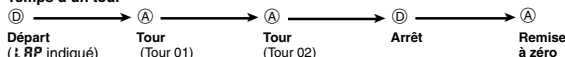

Temps intermédiaire

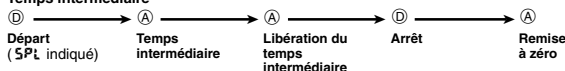

Minuterie à compte à rebours

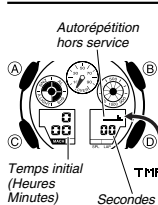

La minuterie à compte à rebours peut être réglée d'une minute à 24 heures. Une alarme retentit lorsque le compte à rebours atteint zéro.

- Vous pouvez aussi sélectionner l'autorépétition pour que le compte à rebours redémarre automatiquement à partir de sa valeur initiale chaque fois qu'il atteint zéro.
- Toutes les opérations mentionnées ici s'effectuent en mode Minuterie à compte à rebours, auquel vous accédez en appuyant sur (C).

Pour utiliser la minuterie à compte à rebours

- Appuyez sur (D) en mode Minuterie à compte à rebours pour mettre en marche la minuterie à compte à rebours.
- À la fin d'un compte à rebours, l'alarme retentit pendant 10 secondes à moins que vous n'appuyiez sur un bouton pour l'arrêter.
 - Le temps du compte à rebours revient automatiquement à sa valeur initiale lorsque l'alarme s'arrête si l'autorépétition est hors service.
 - Lorsque l'autorépétition est en service, le compte à rebours redémarre automatiquement sans pause chaque fois qu'il atteint zéro.
 - Le compte à rebours se poursuit même si vous sortez du mode Minuterie à compte à rebours.
 - Appuyez sur (D) pendant un compte à rebours pour le mettre en pause. Appuyez une nouvelle fois sur (D) pour poursuivre le compte à rebours.
 - Pour arrêter complètement un compte à rebours, appuyez d'abord sur (D) pour l'interrompre, puis appuyez sur (A). Le temps initial du compte à rebours réapparaît à ce moment.

Pour configurer le temps initial du compte à rebours et l'autorépétition

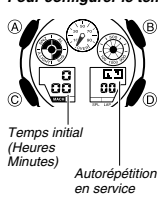

- Lorsque le temps initial du compte à rebours est affiché en mode Minuterie à compte à rebours, appuyez environ trois secondes sur (A) jusqu'à ce que le réglage des heures du temps initial du compte à rebours se mette à clignoter. C'est le mode de réglage.
 - Si le temps initial du compte à rebours n'apparaît pas, procédez comme indiqué dans "Pour utiliser la minuterie à compte à rebours" pour l'afficher.
- Appuyez sur (C) pour faire avancer le clignotement dans l'ordre suivant et sélectionner le réglage que vous voulez changer.

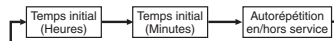

- Effectuez les opérations suivantes selon le réglage actuellement sélectionné sur l'afficheur.
 - Lorsque le réglage du temps initial clignote, utilisez (D) (+) et (B) (-) pour le changer.
 - Lorsque le réglage d'autorépétition en/hors service clignote sur l'afficheur, appuyez sur (D) pour le mettre en service (AL) ou hors service (—).
- Appuyez sur (A) pour sortir du mode de réglage.
- L'indicateur d'autorépétition en service (AL) apparaît sur l'écran du mode Minuterie à compte à rebours lorsque cette fonction est activée.

Heure mondiale

Ville d'heure mondiale actuellement sélectionnée

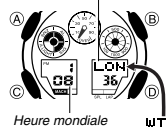

Heure mondiale

L'heure mondiale indique numériquement l'heure actuelle dans une des 48 villes (29 fuseaux horaires) du globe. Vous pouvez facilement échanger la ville de résidence et la ville d'heure mondiale actuellement sélectionnée.

- Les heures indiquées par le mode Heure mondiale sont synchronisées sur l'heure indiquée par le mode Indication de l'heure. Si vous avez l'impression que l'heure du mode Heure mondiale est fautive, assurez-vous que la ville sélectionnée comme ville de résidence est correcte. Assurez-vous aussi que l'heure actuelle, telle qu'indiquée en mode Indication de l'heure, est correcte.

- Les heures du mode Heure mondiale sont calculées d'après les décalages horaires UTC. Reportez-vous à "City code Table" (Tableau des codes de villes) pour le détail sur les décalages horaires UTC pris en charge.
- Toutes les opérations mentionnées ici s'effectuent en mode Heure mondiale, auquel vous accédez en appuyant sur (C).

Pour voir l'heure actuelle dans un autre fuseau horaire

- En mode Heure mondiale, utilisez (D) pour faire défiler les codes de villes (fuseaux horaires). Maintenez le bouton enfoncé pour les faire défiler plus rapidement.
- L'afficheur inférieur gauche indique l'heure actuelle dans la ville d'heure mondiale.
 - Entre midi et minuit en mode Heure mondiale l'indicateur d'après-midi (PM) apparaît au-dessus des chiffres des heures dans l'afficheur inférieur gauche.
 - Lorsque le code de ville (fuseau horaire) souhaité est sélectionné, vous pouvez appuyer sur (A) pour afficher la date. En l'espace d'une seconde environ, la montre revient à l'indication de l'heure normale pour la ville actuellement sélectionnée.

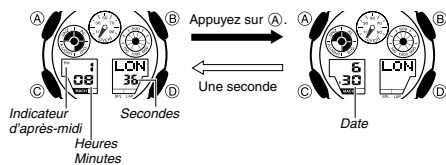

Pour sélectionner l'heure d'été ou l'heure d'hiver pour un code de ville

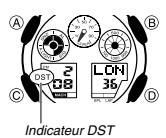

- En mode Heure mondiale, appuyez sur (D) pour afficher le code de ville (fuseau horaire) que vous voulez mettre à l'heure d'été ou à l'heure d'hiver.
- Appuyez environ trois secondes sur (A) pour passer à l'heure d'été (indicateur DST affiché) ou à l'heure d'hiver (indicateur DST non affiché).
- L'indicateur DST apparaît dans l'afficheur inférieur gauche lorsque l'heure d'été est en service.
- Vous pouvez mettre le réglage DST individuellement en service pour chaque code de ville sauf pour le code UTC.
- Si vous mettez le réglage DST en service pour le code de ville actuellement sélectionné comme ville de résidence, le réglage DST sera mis en service pour l'indication normale de l'heure.

Échange entre la ville de résidence et la ville d'heure mondiale

Vous pouvez procéder de la façon suivante pour échanger la ville de résidence et la ville d'heure mondiale. Votre ville de résidence devient votre ville d'heure mondiale, et votre ville d'heure mondiale devient votre ville de résidence. Cette fonction est pratique si vous voyagez fréquemment entre deux villes situées dans différents fuseaux horaires.

Pour échanger la ville de résidence et la ville d'heure mondiale

- En mode Heure mondiale, utilisez (D) pour sélectionner la ville d'heure mondiale souhaitée.
- Appuyez sur (A) et (B) jusqu'à ce que la montre bip.
- La ville sélectionnée à l'étape 1 pour l'heure mondiale devient votre ville de résidence et les aiguilles des heures et des minutes se positionnent sur l'heure actuelle dans cette ville. En même temps, la ville de résidence sélectionnée avant l'étape 2 devient la ville d'heure mondiale, et le contenu de l'afficheur inférieur gauche change en conséquence.
- Après avoir échangé la ville de résidence et la ville d'heure mondiale, la montre reste en mode Heure mondiale et la ville sélectionnée comme ville de résidence avant l'étape 2 indiquée comme ville d'heure mondiale.

Alarmes

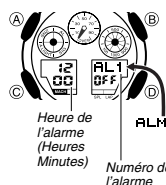

Lorsqu'une alarme est en service, une tonalité retentit à l'heure spécifiée pour cette alarme. L'une des alarmes est une alarme snooze et les quatre autres sont des alarmes quotidiennes.

Vous pouvez aussi mettre en service un signal horaire qui marquera le changement d'heure par deux bips.

- La montre présente cinq écrans d'alarme numérotés AL 1, AL 2, AL 3 et AL 4 pour l'alarme quotidienne et un écran d'alarme snooze indiqué par SNZ. L'écran de signal horaire est indiqué par SIG.
- Toutes les opérations mentionnées ici s'effectuent en mode Alarme, auquel vous accédez en appuyant sur (C).

Pour spécifier l'heure d'une alarme

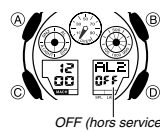

OFF (hors service)

- En mode Alarme, utilisez (D) pour faire défiler les écrans d'alarme jusqu'à ce que l'alarme dont vous voulez régler l'heure apparaisse.



- Pour régler une alarme quotidienne, affichez l'écran d'alarme AL 1, AL 2, AL 3 ou AL 4. Pour régler l'alarme snooze, affichez l'écran SNZ.
- SIG est l'écran de réglage du signal horaire.
- L'alarme snooze se répète toutes les cinq minutes.

- Après avoir sélectionné une alarme, appuyez environ trois secondes sur (A) de sorte que le réglage des heures de l'heure de l'alarme se mette à clignoter. C'est le mode de réglage.
 - À ce moment, l'alarme est automatiquement mise en service.
- Appuyez sur (C) pour faire clignoter soit le réglage des heures soit celui des minutes.
- Quand un réglage clignote, utilisez (D) (+) et (B) (-) pour le changer.
- Appuyez sur (A) pour sortir du mode de réglage.

Fonctionnement de l'alarme

Une tonalité retentit pendant 10 secondes à l'heure pré-réglée de l'alarme, quel que soit le mode dans lequel se trouve la montre. Dans le cas de l'alarme snooze, l'alarme se déclenche jusqu'à sept fois, à cinq minutes d'intervalle, à moins que vous ne la mettiez hors service.

- Le déclenchement de l'alarme et du signal horaire dépend de l'heure indiquée pour votre ville de résidence en mode Indication de l'heure.
- Pour arrêter l'alarme, lorsqu'elle retentit, il suffit d'appuyer sur un bouton quelconque.
- Chacune des opérations suivantes met l'alarme snooze hors service si elle est effectuée dans les 5 minutes d'intervalle où la tonalité de l'alarme s'arrête.

Affichage de l'écran de réglage du mode Indication de l'heure
Affichage de l'écran de réglage SNZ

Pour mettre une alarme en ou hors service

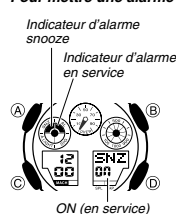

ON (en service)

- En mode Alarme, utilisez (D) pour sélectionner une alarme.
- Appuyez sur (A) pour mettre cette alarme en ou hors service.
- Lorsque vous mettez une alarme (AL 1, AL 2, AL 3, AL 4 ou SNZ) en service, l'indicateur d'alarme en service apparaît sur l'écran du mode Alarme correspondant.
- Dans tous les modes, l'indicateur d'alarme en service apparaît quand une alarme est en service.
- L'indicateur d'alarme en service clignote lorsque l'alarme retentit.
- L'indicateur d'alarme snooze clignote lorsque l'alarme snooze retentit et pendant les 5 minutes d'intervalle entre les alarmes.

Pour mettre le signal horaire en ou hors service

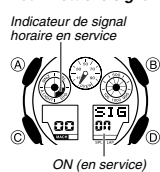

ON (en service)

- En mode Alarme, utilisez (D) pour sélectionner le signal horaire (SIG).
- Appuyez sur (A) pour mettre le signal horaire en ou hors service.
- L'indicateur de signal horaire en service apparaît sur l'afficheur dans tous les modes lorsque cette fonction est en service.

Éclairage

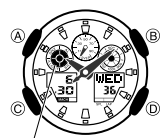

Indicateur d'autocommutateur d'éclairage

Une DEL (diode électroluminescente) éclaire l'afficheur de la montre pour qu'il soit mieux visible à l'obscurité. L'autocommutateur d'éclairage de la montre éclaire l'afficheur lorsque vous tournez la montre vers votre visage.

- L'autocommutateur d'éclairage doit être activé (signalé par l'indicateur d'autocommutateur d'éclairage) pour pouvoir allumer l'afficheur.
- Voir "Précautions concernant l'éclairage" pour d'autres informations importantes concernant l'éclairage.

Pour éclairer manuellement l'afficheur

Dans n'importe quel mode, appuyez sur (B) pour éclairer l'afficheur.

- Ce bouton permet d'éclairer l'afficheur quel que soit le réglage actuel de l'autocommutateur d'éclairage.

- Vous pouvez procéder de la façon suivante pour sélectionner 1,5 seconde ou 3 secondes comme durée d'éclairage. Lorsque vous appuyez sur (B), l'afficheur reste éclairé 1,5 seconde ou 3 secondes environ, selon la durée d'éclairage spécifiée.

Pour spécifier la durée d'éclairage



- En mode Indication de l'heure, appuyez sur (A) jusqu'à ce que le contenu de l'afficheur se mette à clignoter. C'est l'écran de réglage.
- Appuyez neuf fois sur (C) pour afficher la durée d'éclairage actuelle, LT 1 (L T 1) ou LT 3 (L T 3).
- Appuyez sur (D) pour sélectionner L T 1 (1,5 seconde) ou L T 3 (trois secondes).
- Appuyez sur (A) pour sortir de l'écran de réglage.

À propos de l'autocommutateur d'éclairage

L'afficheur s'allume dans n'importe quel mode si vous tenez le bras de la façon indiquée ci-dessous et si l'autocommutateur d'éclairage a été activé.

Mettez la montre à une position parallèle au sol puis inclinez-la vers vous de plus de 40 degrés pour allumer l'afficheur.

- Portez la montre sur la face externe du poignet.



Avertissement !

- Consultez les données de la montre en lieu sûr lorsque vous utilisez l'autocommutateur d'éclairage. Soyez particulièrement prudent lorsque vous courez ou pratiquez une activité où un accident ou des blessures sont possibles. Attention à l'éclairage subit de la montre : il peut surprendre ou distraire votre entourage.
- Lorsque vous portez la montre, veillez à désactiver l'autocommutateur d'éclairage avant de monter à bicyclette, à moto ou dans un véhicule. Le fonctionnement subit et inopiné de l'autocommutateur peut distraire et provoquer un accident de la route et des blessures graves.

Pour activer et désactiver l'autocommutateur d'éclairage

En mode Indication de l'heure, appuyez trois secondes environ sur (B) pour activer (indicateur d'autocommutateur d'éclairage affiché) et désactiver (indicateur d'autocommutateur d'éclairage non affiché) l'autocommutateur.

- L'indicateur d'autocommutateur d'éclairage reste affiché dans tous les modes lorsque l'autocommutateur d'éclairage est activé.
- Pour empêcher la pile de s'user trop vite, l'autocommutateur d'éclairage se désactive environ six heures après avoir été activé. Réactivez l'autocommutateur de la façon indiquée ci-dessous, si nécessaire.

Correction des positions d'origine des aiguilles

L'aiguille de la vitesse et les aiguilles des heures et des minutes de la montre peuvent se décaler à la suite d'une exposition de la montre à un magnétisme ou un choc puissant. Sur cette montre, la correction de la position des aiguilles de la vitesse et des heures et des minutes s'effectue manuellement.

Pour corriger les positions d'origine

Aiguille de la vitesse



Position correcte de l'aiguille de la vitesse

Aiguilles des heures et des minutes

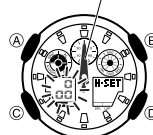

Positions correctes des aiguilles des heures et des minutes

1. En mode Indication de l'heure, appuyez environ trois secondes sur (D) jusqu'à ce que **H-SET** (H:SET) apparaisse dans l'afficheur inférieur droit et **Sub** (Sub) dans l'afficheur inférieur gauche.
 - C'est le mode de réglage des positions d'origine des aiguilles.
2. Vérifiez la position de l'aiguille de la vitesse.
 - L'aiguille de la vitesse est à sa position d'origine correcte si elle indique 50 (12 heures). Si ce n'est pas le cas, utilisez (D) pour faire avancer l'aiguille dans le sens horaire jusqu'à la position correcte.
 - Après avoir vérifié que l'aiguille de la vitesse était à sa position d'origine correcte, appuyez sur (C).
3. Vérifiez les positions des aiguilles des heures et des minutes.
 - Les aiguilles sont à leurs positions d'origine correctes si elles indiquent 12 heures. Si ce n'est pas le cas, utilisez (D) (sens horaire) et (B) (sens antihoraire) pour corriger leurs positions.
4. Lorsque tout est comme vous voulez, appuyez sur (A) pour revenir à l'indication de l'heure normale.
 - À ce moment, les aiguilles des heures et des minutes se positionnent sur l'heure du mode Indication de l'heure et l'aiguille de la vitesse se positionne sur 0.
 - Si vous appuyez sur (C) ici, vous reviendrez au réglage valide au début de l'étape 2.

Référence

Vous trouverez ici des informations détaillées et techniques sur le fonctionnement de la montre, ainsi que des précautions et remarques importantes au sujet des caractéristiques et fonctions de la montre.

Fonctions de retour automatique

- Si vous laissez un réglage clignoter sur l'afficheur de la montre pendant deux ou trois minutes sans effectuer aucune opération, la montre sortira automatiquement du mode de réglage.
- La montre revient automatiquement au mode Indication de l'heure si vous n'effectuez aucune opération pendant deux ou trois minutes en mode Alarme.

Mouvement rapide

- Les boutons (D) et (B) servent à changer de réglage dans différents modes de réglage. Dans la plupart des cas, une pression continue sur ces boutons permet de changer plus rapidement le réglage.

Écrans initiaux

Lorsque vous accédez au mode Chronomètre, Heure mondiale ou Alarme, les données consultées avant de sortir de ce mode réapparaissent en premier.

Indication de l'heure

- Si vous remettez les secondes à 00 lorsque le compte actuel est entre 30 et 59 secondes, les minutes augmenteront d'une unité. Si vous remettez les secondes à 00 entre 00 et 29 secondes, les minutes ne changeront pas.
- L'année peut être réglée de 2000 à 2099.
- Le calendrier automatique de la montre tient compte des différentes longueurs de mois et des années bissextiles. Lorsque vous avez réglé la date, vous n'avez en principe plus besoin de la changer, sauf si la pile a été remplacée.
- L'heure actuelle est calculée pour chacun des codes de villes du mode Indication de l'heure et du mode Heure mondiale en fonction de l'heure universelle coordonnée (UTC) et de l'heure spécifiée pour votre ville de résidence.

Précautions concernant l'éclairage

- L'éclairage peut être à peine visible en plein soleil.
- L'éclairage s'éteint automatiquement lorsqu'une alarme retentit.
- L'éclairage s'éteint automatiquement selon la durée d'éclairage spécifiée.
- L'emploi fréquent de l'éclairage réduit l'autonomie de la pile.

Précautions concernant l'autocommutateur d'éclairage

- Évitez de porter la montre sur la face interne de votre poignet. L'autocommutateur d'éclairage risque de fonctionner lorsque vous n'en avez pas besoin, ce qui peut réduire l'autonomie de la pile. Si vous voulez porter la montre sur la face interne de votre poignet, désactivez l'autocommutateur.

Plus de 15 degrés trop haut



- L'éclairage risque de pas s'allumer si le cadran de la montre est à plus de 15 degrés de la parallèle. Assurez-vous que la paume de votre main est parallèle au sol avant de l'incliner.
- L'éclairage s'éteint au bout de 1,5 ou 3 secondes environ, même si vous laissez la montre tournée vers votre visage.

- L'électricité statique ou le magnétisme peuvent perturber le bon fonctionnement de l'autocommutateur d'éclairage. Si l'afficheur ne s'allume pas, remettez la montre dans sa position d'origine (parallèle au sol) puis inclinez-la vers vous. S'il ne fonctionne toujours pas, laissez tomber le bras le long du corps puis relevez-le.
- Dans certains cas, il faut jusqu'à une seconde pour que l'afficheur s'éclaire. Cela ne signifie pas qu'il fonctionne mal.
- On peut entendre un léger cliquetis lorsque la montre est secouée. Ce son provient du mécanisme de l'autocommutateur d'éclairage. Il ne s'agit pas d'une défectuosité de la montre.

Fiche technique

Précision à température normale : ± 15 secondes par mois

Indication numérique de l'heure : Heures, minutes, secondes, après-midi (P), mois, jour, jour de la semaine

Format horaire : 12 heures et 24 heures

Système de calendrier : Calendrier préprogrammé entièrement automatique de l'année 2000 à l'année 2099

Divers : Code de ville de résidence (un des 48 codes de villes peut être sélectionné) ; Heure d'hiver/Heure d'été

Indication analogique de l'heure : Heures, minutes (l'aiguille bouge toutes les 20 secondes)

Chronomètre :

Unité de mesure : 1/1000^e de seconde

Capacité de mesure : 99:59:99⁹⁹

Modes de mesure : Temps écoulé, temps de tours, temps intermédiaires

Divers : Vitesse

Minuterie à compte à rebours :

Unité de mesure : 1 seconde

Plage de mesure : 1 minute à 24 heures (incrément de 1 minute)

Divers : Autorépétition

Heure mondiale : 48 villes (29 fuseaux horaires)

Divers : Heure d'été/Heure d'hiver, Échange entre la ville de résidence et la ville d'heure mondiale

Alarms : Quatre alarmes quotidiennes, une alarme snooze, Signal horaire

Éclairage : DEL (diode électroluminescente), Autocommutateur d'éclairage ; Durée d'éclairage au choix

Pile : Une pile au lithium (Type: CR1220)

Autonomie approximative de la pile : 2 ans avec une CR1220

(dix secondes de fonctionnement de l'alarme par jour, un éclairage (1,5 seconde) par jour)

City Code Table

City Code	City	UTC Offset/ GMT Differential	City Code	City	UTC Offset/ GMT Differential
PPG	Pago Pago	-11	ATH	Athens	
HNL	Honolulu	-10	CAI	Cairo	+2
ANC	Anchorage	-9	JRS	Jerusalem	
YVR	Vancouver		MOW	Moscow	
LAX	Los Angeles	-8	JED	Jeddah	+3
YEA	Edmonton		THR	Tehran	+3.5
DEN	Denver	-7	DXB	Dubai	+4
MEX	Mexico City		KBL	Kabul	+4.5
CHI	Chicago	-6	KHI	Karachi	+5
MIA	Miami		DEL	Delhi	+5.5
YTO	Toronto	-5	DAC	Dhaka	+6
NYC	New York		RGH	Yangon	+6.5
SCL	Santiago		BKK	Bangkok	+7
YHZ	Halifax	-4	SIN	Singapore	
YYT	St. Johns	-3.5	HKG	Hong Kong	
RIO	Rio De Janeiro	-3	BJS	Beijing	+8
RAI	Praia	-1	TPE	Taipei	
UTC			SEL	Seoul	+9
LIS	Lisbon	0	TYO	Tokyo	+9.5
LON	London		ADL	Adelaide	+9.5
MAD	Madrid		GUM	Guam	+10
PAR	Paris		SYD	Sydney	+10
ROM	Rome	+1	NOU	Noumea	+11
BER	Berlin		WLG	Wellington	+12
STO	Stockholm				

• Based on data as of June 2009.

• The rules governing global times (UTC offset and GMT differential) and summer time are determined by each individual country.